

Opzionali
Optional
Optionel
Optional
Opcional

- Versione inox - Diametro piattaforma 1500 mm - Portata max. 1200 kg
- Stainless steel version - Turntable diameter 1500 mm - 1200 kg max.
- Version inox - Diamètre du plateau 1500 mm - max. 1200 kg
- Edelstahl - Drehtellerdurchmesser 1500 mm - 1200 kg max.
- Version inoxidable - Diámetro plataforma 1500 mm - max. 1200 kg



- Diametro piattaforma 1500 mm - Portata max. 1200 kg
- Turntable diameter 1500 mm - 1200 kg max.
- Diamètre du plateau 1500 mm - max. 1200 kg
- Drehtellerdurchmesser 1500 mm - 1200 kg max.
- Diámetro plataforma 1500 mm - max. 1200 kg

SW1-HS



- Sistema di pesatura integrato
- Integrated weighing system
- Système de pesage intégré
- Integrierte Wägesystem
- Sistema de pesaje integrado

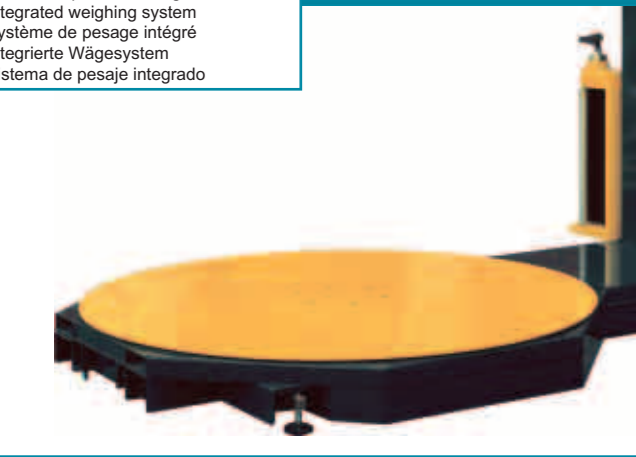

- Telaio di interrimento
- Burial frame
- Châssis à interrerr
- Einlassrahmen
- Estructura de cimentación



- Fotocellula per lettura film nero o prodotti colorati
- Photocell for film reading black or colored products
- Photocellule lecture de film noir ou produits colorés
- Photozelle für die Filmschwarz oder farbiger zulösen Produkte
- Fotocelda para detección de película color negra, o productos de colores



- Kit riscaldamento quadro elettrico per temperature di lavoro tra -5° e +5° C
- Electric panel heating kit for working temperatures between -5° and +5° C
- Electric panel kit chauffage pour températures entre -5° et +5° C
- Elektro-Flächenheizung-Kit für Betriebstemperaturen zwischen -5° und +5° C
- Kit de calefacción eléctrica del panel para las temperaturas de entre -5° y 5° C



UNDER REVIEW

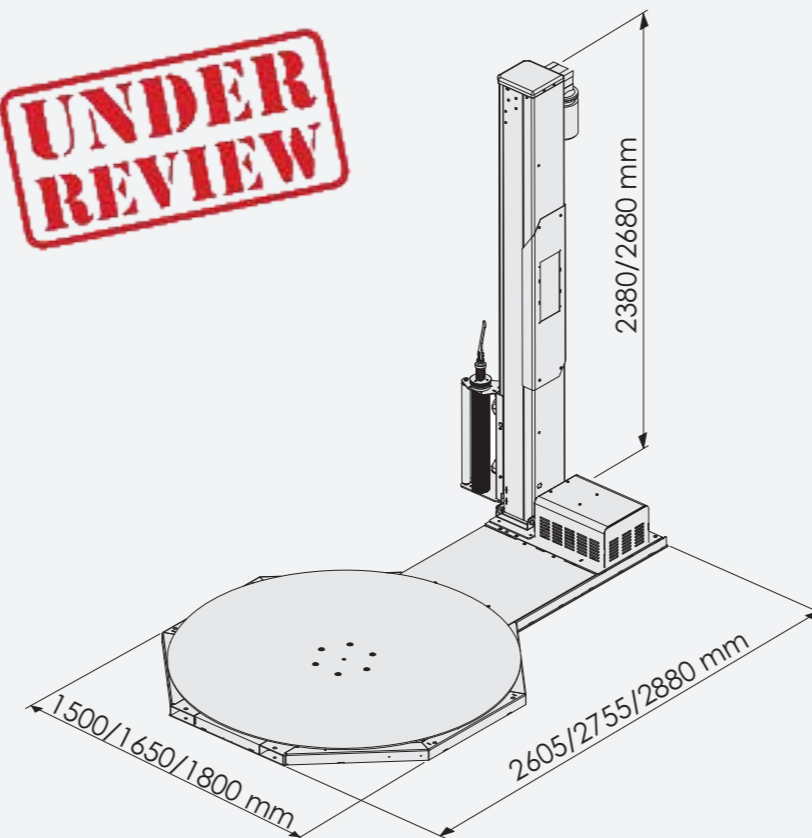

- Colonna reclinabile incernierata alla base
- Reclinable column hinged to the base
- Colonne reclinable fixée à la base
- Umklappbare Säule am Basis befestigt
- Columna reclinable sobre la base

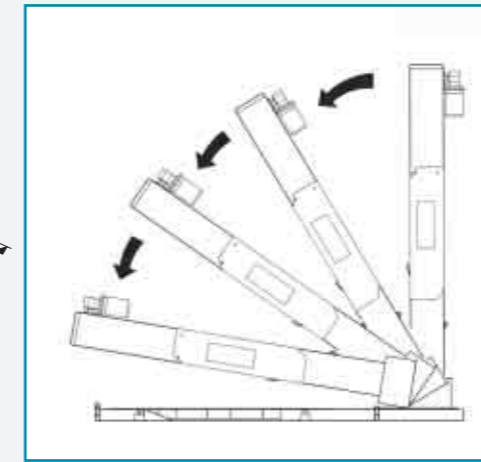

- Velocità massima della piattaforma 500mm/sec. (6/7rpm) normativa EN415-6 - Macchina accessibile su tutti i lati
- Max. Turntable speed 500mm/sec (6/7 rpm) regulation EN415-6 - Machine all side accessible
- Vitesse maxime plateforme 500 MM/SEC (6/7 rpm) règlement EN415-6 - machine accessible sur tous les côtés
- Max., Drehtellergeschwindigkeit 500 mm/Sec (6/7 UpM) Verordnung EN415-6 - Maschine auf jede Seite zugaenglich Max.
- Velocidad máxima de la tornamesa de 500 mm./seg. (6/7r.p.m.), regulación EN415-6-Equipo accesible por todos lados

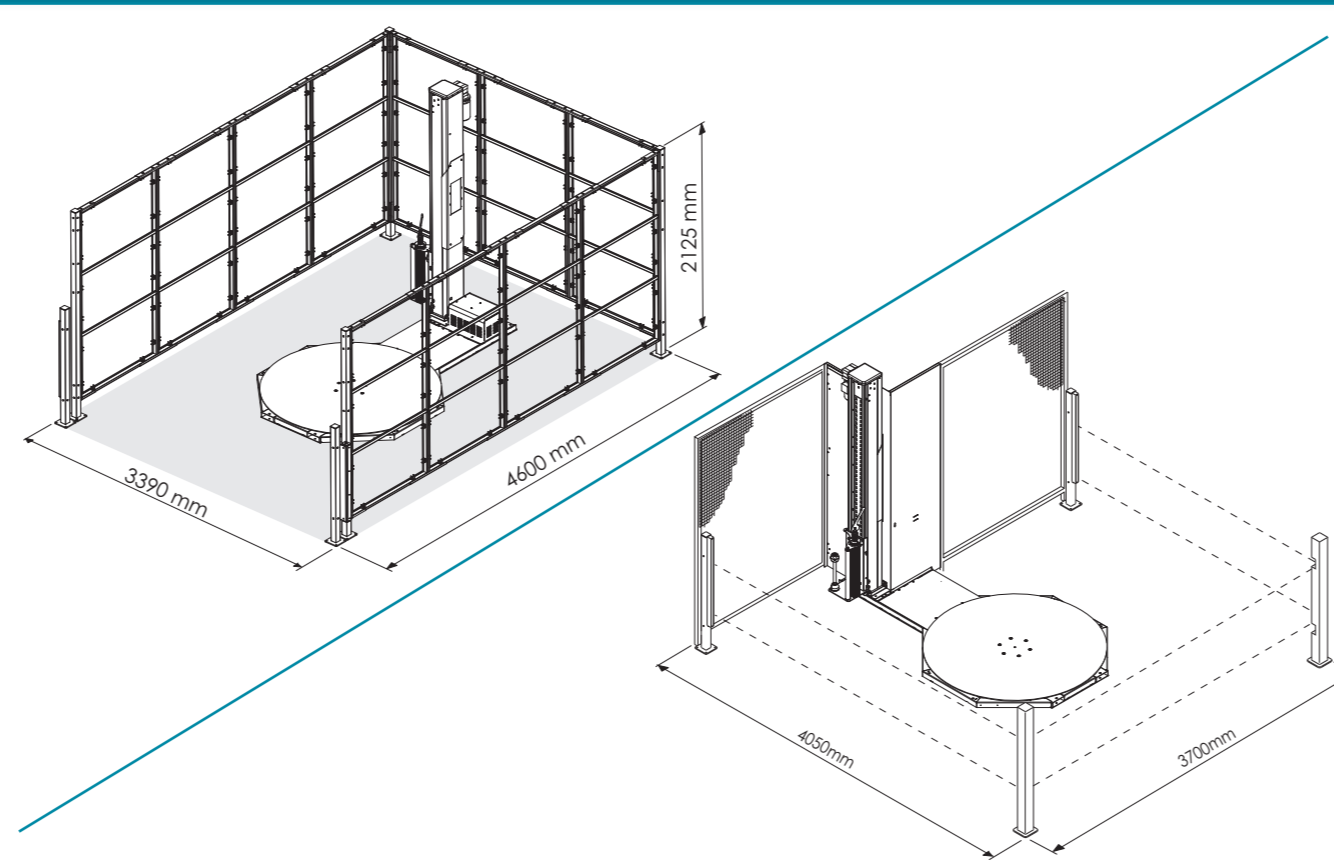

- Velocità massima piattaforma 12rpm, Macchina provvista di griglie di protezione perimetrali e barriere anti-intrusione
- Max. Turntable speed 12 rpm, Machine with grate protection and anti-intrusion barriers
- Vitesse maxime plateforme 12 rpm, machine avec panneau de sécurité et barrières anti-intrusion
- Drehtellergeschwindigkeit 12 UpM, Maschine mit Gitterschuetz und Anti-Intrusion Sicherheitsschranke
- Velocidad máxima de la tornamesa de 12 r.p.m., Equipo con reja de protección, y barrera anti-invasión

SIAT S.p.A. Via Puecher, 22 - 22078 Turate (CO) Italy • Tel +39.02.964951 • Fax +39.02.9689727
www.siat.com • siat@siat.com

Cod. pubbl.: SBC0014433

SIAT
M. J. MAILLIS GROUP

Macchina a norme EN 415-6
Machine according to EN 415-6
Machine selon EN 415-6
Maschine nach EN 415-6
Máquina según EN 415-6

Fasciapallet semi-automatico
Semi-automatic stretch wrapper
Banderoleur semi-automatique
Halbautomatische Palettenwickelmaschine
Enfardadora de palets semi-automatico



UNDER REVIEW

PAKLET SW1



Carrello portabobina film con:
Film carriage with:
Chariot porte-bobine:
Trägerrolle mit:
Carro portabobina con:

PAKLET SW1



EM

- Freno meccanico su asse bobina
- Mechanical brake on reel shaft
- Frein mécanique sur l'axe de la bobine
- Mechanische Bremse auf der Achse der Spule
- Freno mecanico en asta bobina



SM

- Prestiro meccanico 30-60-90%
- Mechanical pre-stretch 30-60-90%
- Pré-étirage mécanique 30-60-90%
- 30-60-90% mechanische Vorreckung
- Prestiro mecanico 30-60-90%



- Carrello film con rete
- Carriage for net film application
- Chariot pour filet
- Schlitten fuer Netzfolie
- Portarollo para aplicación de película tipo red



M

- Freno meccanico
- Mechanical brake
- Frein mécanique
- Mechanische Bremse
- Freno mecanico



LP

- Prestiro motorizzato 200%
- Powered Pre-stretch 200%
- Pré-étirage motorisé 200%
- 200% angetriebene Vorreckung
- Prestiro motorizado 200%



- Pannello inferiore basculante di sicurezza
- Safety spatula under the carriage
- Spatule de sécurité au dessus du chariot
- Sicherheitsspachtel unter dem Folienschlitten
- Panel inferior basculante carro



FM

- Freno elettromagnetico
- Electromagnetic brake
- Frein électromagnétique
- Elektromagnetische Bremse
- Freno electromagnético

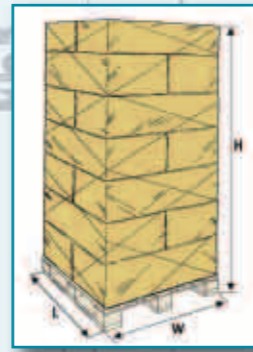

PAKLET SW1	L	W	H	kg max.
Ø 1500	1200	800	2200/2500	2000
Ø 1650	1200	1000	2200/2500	2000
Ø 1800	1200	1200	2200/2500	2000

PAKLET SW1-HS	L	W	H	kg max.
Ø 1500	1200	800	2200/2500	1200

- Fotocellula altezza pallet (standard)
- Pallet height sensing photocell
- Cellule photo-électrique pour détection hauteur palette
- Photozelle zum Lesen der Palettenhöhe
- Fotocellula para la lectura automática de la altura del palet

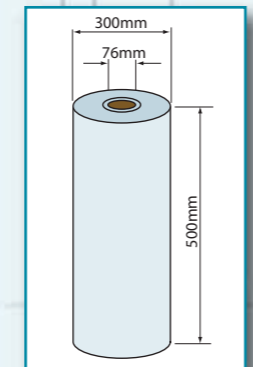

- Dimensioni bobina film
- Film roll dimensions
- Dimensions de la bobine
- Abmessung Follenrolle
- Dimension de la bobina

UNDER REVIEW

- Velocità carrello regolabile tramite inverter
- Adjustable of carriage speed with Inverter
- Vitesse réglable du chariot avec Inverter
- Trägerrollegeschwindigkeit mittels Inverter einstellbar
- Velocidad regulable del carro con Inverter

- Rampa di carico 90°-180°-270°
- Loading ramp
- Rampe de chargement
- Laderampe
- Rampa de carga

- Velocità piattaforma regolabile tramite Inverter con partenza lenta e arresto progressivo
- Adjustable of turntable speed with Inverter - slow start and fix stop
- Vitesse réglable du plateau avec Inverter, démarrage progressif plus arrêt in position
- Drehstellergeschwindigkeit mittels Inverter einstellbar und langsamer Start und Halt in Stellung
- Velocidad regulable de la plataforma con Inverter - partida lenta y parada en posición

- Diametro piattaforma 1500/1650/1800 mm max. 2000 kg
- Turntable diameter 1500/1650/1800 mm 2000 kg max.
- Diamètre du plateau 1500/1650/1800 mm max. 2000 kg
- Drehtellerdurchmesser 1500/1650/1800 mm 2000 kg max.
- Diámetro plataforma 1500/1650/1800 mm max. 2000 kg

- Inforcabilità anteriore e posteriore per facilitarne lo spostamento
- Possibility to pitchfork the machine anteriorly and posteriorly
- Possibilité de déplacer la machine par un elevator
- Möglichkeit, die Maschine nach vorne und nach hinten aufzugabeln
- Con enganche delantero y posterior para facilitar el desplazamiento

• h = 75mm

● Pannello di controllo

- N°4 Programmi di fasciatura
- Salita/Discesa, solo Salita, per entrambi, con possibilità di introduzione del cappuccio
- Selettore ciclo Manuale/Automatico
- Arresto in posizione 0 a fine ciclo, anche in programma Manuale
- Velocità regolabile Piattaforma e carrello porta bobina
- Regolazioni N° giri in posizione Bassa/Alta del pallet
- Controllo discesa parziale del carrello portabobina per inserimento cappuccio

● Control panel

- 4 wrapping programs:
- Up & Down + Up only + Both with pause for top sheet
- Manual & Automatic working modes
- Pallet "OVER-LAP" carriage stop delay set-up
- Automatic homing (fix stop, manual mode also)
- Adjustable turntable & film carriage speed
- Top & bottom revolutions set-up
- Additional wraps
- Carriage ascent time and revers set-up

● Panneau de commande

- N° 4 Programmes de banderolage
- Montée/descente, seulement montée, pour les deux, avec possibilité d'application d'une coiffe
- Selecteur pour cycle Manuel/Automatique
- Arrêt en position 0 à la fin du cycle, aussi en programme manuel
- Vitesse réglable du plateau et du chariot porte bobine
- Réglage du nombre de tours à la coté supérieur/inferieur de la palette
- Contrôle de la descente partielle du chariot porte bobine pour l'application d'une coiffe

● Schalttafel

- N° 4 Wicklungsprogramme
- Aufstieg/Abstieg, nur Aufstieg, fuer die beide, mit der Moeglichkeit, Deckblattaufleger zu haben
- Waehler zum Manuellen/Automatischen Zyklus
- Halt im Stellung 0 am Ende des Zyklus, auch im manuellem Programm
- Verstellung der Geschwindigkeit vom Drehteller und vom Folienschlitten
- Verstellung der oberen/unteren Umdrehungen
- Kontrolle der partialen Folienschlittenabstieg, um Deckblattaufleger zu haben

● Cuadro de control

- 4 programas de enfiado:
- Subida & Bajada + Solo subida + ambas con parada para la aplicación de lámina superior.
- Ciclos de trabajo manual & automático.
- Ajuste del retraso de la parada del carro para el desbordamiento superior
- Parada en posición (parada fija incluso en modo manual).
- Velocidad ajustable de la plataforma y de subida & bajada de film.
- Ajuste de las vueltas superiores & inferiores.
- Ajuste del descenso del carro (en el ciclo de aplicación de lámina superior)

- Motoriduttore per mantenere la tavola bloccata durante la fase di carico/scarico pallet
- Gearmotor to keep the table locked during loading/unloading of pallets
- Motorréducteur à garder la table verrouillée pendant le chargement/déchargement des palettes
- Getriebemotor, um die Plattform gesperrt während der Be- und Entladen von Paletten Zubemalten
- Motorreductor para mantener bloqueada la plataforma durante la carga y descarga de palets

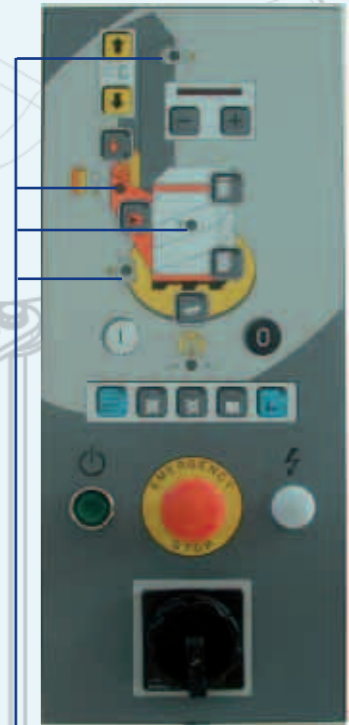

- Led identificativi anomalia
- Trouble shooting lamps
- Indicateurs lumineux anomalies
- Stoerungsanzeiger
- Luzen para localizacion de avarias